

# WINN CARE

F r a n c e

4 Le Pas du Château  
85670 SAINT PAUL MONT PENIT  
TEL : +33 (0)2 51 98 55 64  
FAX : +33 (0)2 51 98 59 07  
Email : [info@medicatlantic.fr](mailto:info@medicatlantic.fr)  
Site Internet : <http://www.winncare.fr>

## MANUAL DE INSTRUCCIONES

### MESA CONFERENCE T168-00/T169-00



#### INDICE

- ① CONDICIONES DE TRANSPORTE
- ② CONDICIONES DE ALMACENAMIENTO
- ③ CONDICIONES DE MONTAJE
- ④ CONDICIONES DE UTILIZACIÓN
- ⑤ CONDICIONES DE MANTENIMIENTO
- ⑥ CONDICIONES DE DESECHO

**LEER OBLIGATORIAMENTE ANTES DE CUALQUIER UTILIZACION  
EJEMPLAR A CONSERVAR**



## **ADVERTENCIA**

*Este manual de instrucciones forma parte integrante del producto; contiene prescripciones técnicas que no pueden reproducirse total o parcialmente, ni divulgarse o utilizarse sin autorización, con una finalidad de competencia, ni transmitirse a terceros.*

*Aunque todas las informaciones que figuran en este manual de instrucciones hayan sido minuciosamente verificadas, y pueden considerarse fiables, MEDICATLANTIC no asume ninguna responsabilidad por los errores, omisiones o erratas eventualmente presentes*

### **① CONDICIONES DE TRANSPORTE**

Durante el transporte, la mesa estará plegada y embalada en cartón. ATENCIÓN: está expresamente prohibido apilar los paquetes sobre la mesa.

### **② CONDICIONES DE ALMACENAMIENTO**

La mesa debe almacenarse protegida de la humedad en un local seco y templado (entre 10°C y 35°C).

### **③ CONDICIONES DE MONTAJE**

No aplicable

### **④ CONDICIONES DE UTILIZACION**

La mesa ha sido prevista para comer y leer en la cama o la silla. LA **CARGA DE LA BANDEJA NO DEBE SUPERAR, EN NINGÚN CASO, 15 kg.**

## **4.1 DESCRIPCIÓN GENERAL**

La mesa consta de una base con 4 ruedas, 2 columnas, un soporte de bandeja, una bandeja grande con guía para lectura y una bandeja pequeña con reborde en 3 lados.

## **4.2 UTILIZACIÓN**

La mesa debe utilizarse respetando los diferentes puntos enunciados y comprobando que no haya ningún objeto o cuerpo en su zona de funcionamiento. Para subir la mesa, levantar la empuñadura situada a la derecha o levantar la bandeja y ajustarla a la altura deseada.

Para bajar la mesa levantar la empuñadura situada a la derecha y ajustar la bandeja a la altura deseada. Para inclinar la bandeja actuar en el lado contrario de la guía hasta obtener la inclinación deseada. Para reducir el ángulo de inclinación de la bandeja, levantarla y llevarla a la posición cero antes de volver a regularla.

### 4.3 CARACTERISTICAS TECNICAS

#### 4.3.1 DIMENSIONALES

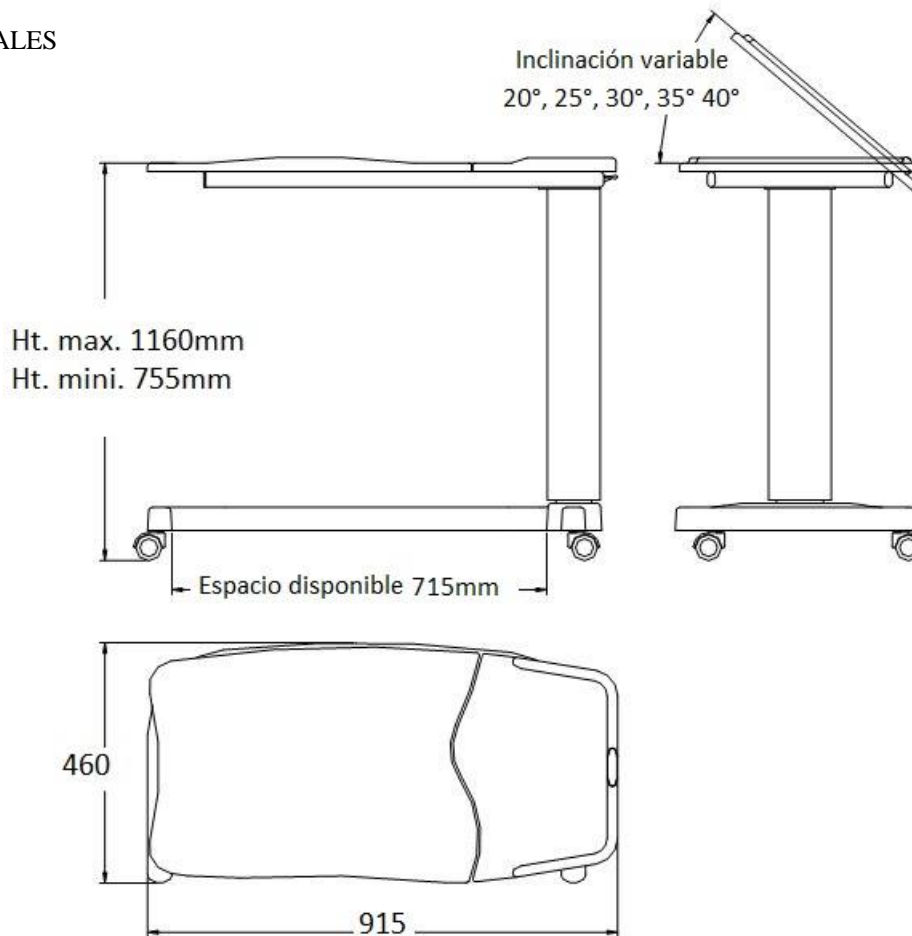

#### 4.3.2 MECANICAS

Carga normal de utilización: De 5 a 10 kg. excepcionalmente 15 kg como máximo.

Peso de la mesa: 16 kg

### 4.4 PRECAUCIONES DE UTILIZACION

En caso de proyecciones de agua o si, por ejemplo, se vierte un vaso con líquido, secar la bandeja inmediatamente. El incumplimiento de esta advertencia no podrá dar lugar a reclamación.

La mesa no debe utilizarse en un plano inclinado superior a 3°.

Para regular la inclinación de la bandeja actuar siempre en el lado contrario de la guía.

### 4.5 UTILIZACION ANORMAL

Atención, una utilización anormal de la mesa puede generar distintos riesgos, en particular:

No utilizar la mesa para sentarse.

No utilizar la mesa como punto de apoyo, para desplazarse.

No permitir que un paciente o cualquier otro usuario utilice las funciones sin explicación previa.

No permitir que los niños utilicen las funciones y accesorios de la mesa.

No permitir que los niños desplacen la mesa.

No utilizar la mesa con una carga superior a 15 kg.

No utilizar la mesa al exterior

No desplazar la mesa sobre una superficie blanda o no acondicionada.

No limpiar la mesa con una gran cantidad de agua o un chorro de agua a presión.

Utilizar la mesa únicamente para la función para la que ha sido diseñada.

## ⑤ **CONDICIONES DE MANTENIMIENTO**

### 5.1 **MANTENIMIENTO**

- Al menos una vez al año se debe realizar un examen minucioso de los siguientes elementos de la mesa: ruedas, mecanismo de altura variable y fijación de la bandeja.

#### LIMPIEZA

- Limpiar la estructura utilizando agua jabonosa con un paño suave y, después, aclarar y secar.  
- Se prohíbe el uso de productos agresivos o abrasivos como detergente, jabón en polvo, disolvente y lejía.

### 5.2 **DESINFECCIÓN**

- Utilizar un producto desinfectante con acción bactericida, fungicida y virucida, pulverizando un spray uniformemente sobre las superficies o aplicándolo con una bayeta desechable o bien pulverizando un aerosol desinfectante a una distancia de 30 cm.

- Dejar secar y preservar el material desinfectado de los otros materiales no desinfectados mediante una película gracias a una etiqueta que indique la fecha de la desinfección. (EN CASO DE ALQUILER)

#### ATENCIÓN:

*Respetar las precauciones de utilización de los productos desinfectantes indicadas sobre estos últimos.*

### 5.3 **GARANTÍA**

La mesa está garantizada 1 año en el marco de una utilización conforme a su objeto y respetando los diferentes puntos enunciados.

### 5.4 **IDENTIFICACIÓN**

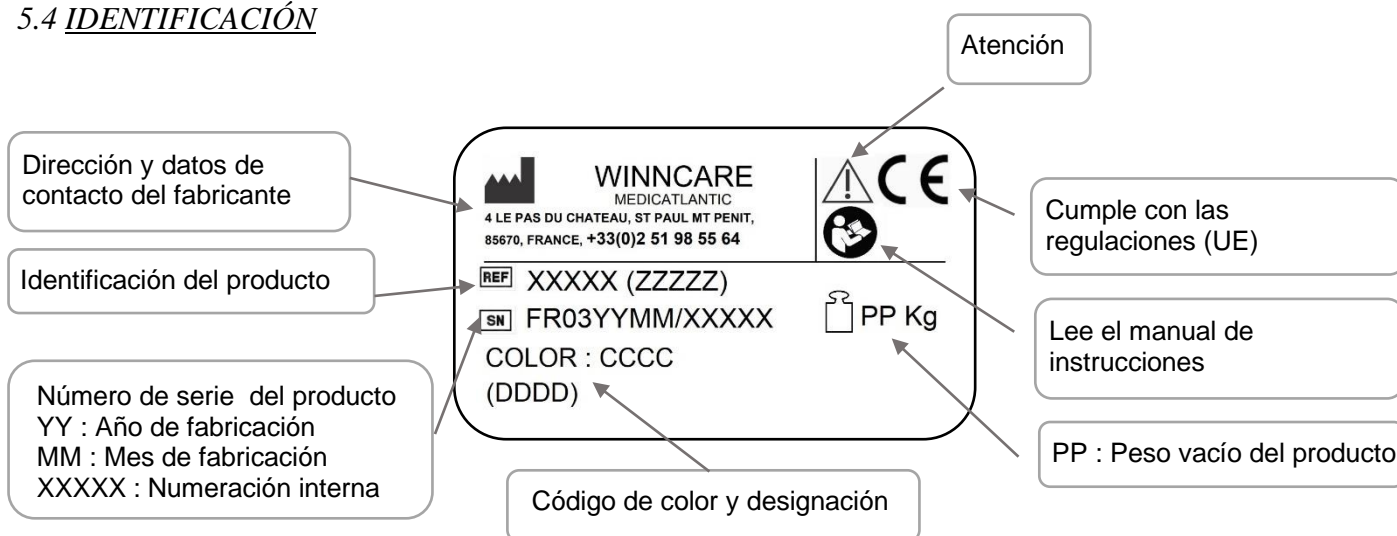

## ⑥ **CONDICIONES DE DESECHO**

La mesa debe desecharse si ya no se respetan las exigencias esenciales, en particular, cuando el producto ya no posee sus características de origen y no ha sido objeto de una recuperación en el proceso de fabricación. La naturaleza de los productos utilizados que constituyen la mesa no afecta directamente al medio ambiente; no obstante, se recomienda tomar las disposiciones necesarias para que únicamente se utilice para la función previamente definida.